

IXA-4G-1GA

5포트 Gigabit PoE스위치 (1포트 Uplink)



개요

본 제품은 4개의 기가 PoE 포트와 1개의 기가 RJ45 Uplink 로 구성된 비관리형 기가 이더넷 PoE 스위치입니다. Step-Link 기능은 전원 관리 기능을 통합하여, PoE 포트의 총 전원출력이 최대 PoE 전력 예산을 초과하는 경우 PoE 포트 우선 순위를 매겨 낮은 순위의 포트는 전원 공급을 차단하고 중요한 PD 장비에 전원을 공급하여 스위치의 사용 수명을 연장시킵니다

제품특징

- 4개의 기가포트와 1개의 기가 Uplink 포트
- 65W 전력지원
- 단락 보호 및 과전류 보호 지원
- 과부하 상태의 스위치를 보호하기 위한 PoE 포트 우선 순위
- 고급 메탈 케이스
- 고급 아답터 포함 (57VDC/1.2A)

제품사양

IXA-4G-1GA		
Port description	PoE port	1-4port: 10/100/1000M PoE
	Uplink port	5 port: 1000M RJ45
PoE power output	Power Budget	65W
	Max PoE port Output	30W
	PoE port priority	Support
Performance Specification	Backplane Bandwidth	10Gbps
	Packet forwarding rate	7.44Mpps
	Mac address	2k
Processing types	Store and forward	
Power Supply	90~260VAC Input, 57VDC/1.2A Output	
LED indicators	Power(Power Indicator), 1~5(Link/activity indicator)	
Transmission mode	IEEE802.3x Full-duplex and Backpressure half-duplex	
Network standard	IEEE802.3i 10 BASE-T IEEE802.3u 100 BASE-TX IEEE802.3ab 1000 BASE-T IEEE802.3x Flow Control IEEE802.3az EEE IEEE802.3af Power over Ethernet IEEE802.3at Power over Ethernet	
Dimensions	195mm(L) x 147mm(W) x 48mm(H)	
Cable Requirement	Cat 5e or above	
Environment specification	Operating temperature: -10°C~45°C,	
	Operating humidity: 10%~90%	
	Storage temperature: -20°C~70°C,	
	Storage humidity: 5%~95%	

구성도

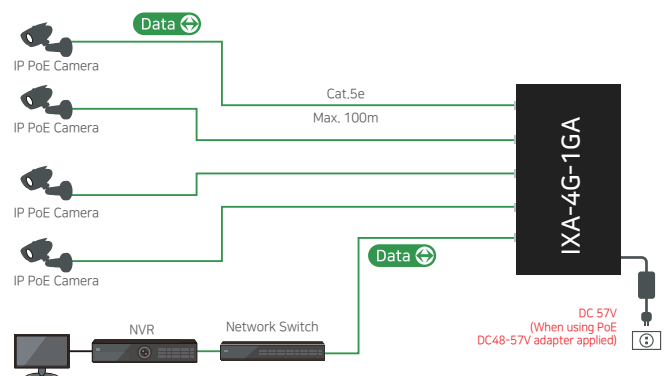

▶ 전송거리는 케이블 특성에 따라 다를 수 있습니다.