

## ECP-08R

8ポートEthernet&amp;PoE(EoC)レシーバシステム

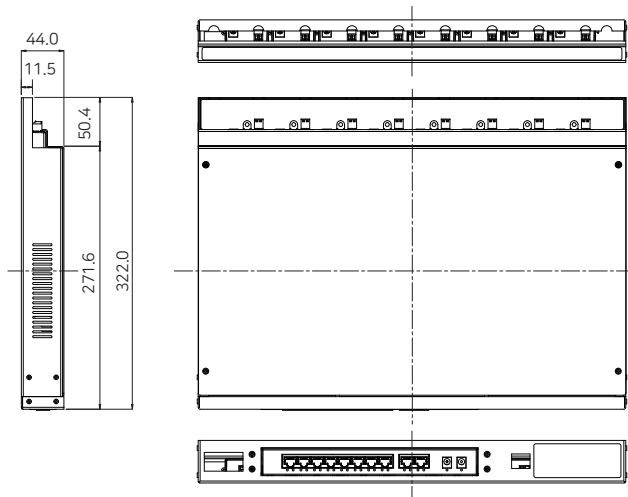

## ■ 外観図



## ■ 仕様

| Model                 | ECP-08R   |  |
|-----------------------|---|--|
| Interface             | Coax  | 8 x 75Ω BNC(Female)-Ethernet over Coax(Coaxia S series)              |
|                       | Ethernet Downlink                                 | 8 x RJ-45 - 10/100/1000 Base-T with Autodetect MDIX (IEEE802.3af/at) |
|                       | Ethernet Uplink                                   | 2 x RJ-45 - 10/100/1000 Base-T with Autodetect MDIX                  |
| Transmission Rate     | Coax  | Max. 100Mbps between Intercoax devices                               |
|                       | Ethernet  | Max. 1Gbps Full Duplex   |
| Transmission Distance | Coax  | up to 400 m (RG-59 or better)  |
|                       | Ethernet  | Up to 100m<br>Up to 200m with HPS-01(2 Port Hybrid Switch)           |
| LED Indication        | Ethernet (Downlink)                               | 8 x RJ45 Data Link (Green)   |
|                       | Ethernet (Uplink)                                 | 2 x RJ45 Data Link (Green/Orange)                                    |
|                       | PoE Output  | 8 x PoE Output (Orange)  |
|                       | PWR Input   | 2 x Power Input (Blue)   |
| Power Input           | 2 x Power input [ DC-Jack ] DC48V-57V             |  |
| Power Output          | PoC   | Coaxia PoE, PoE+, Extra PoE Max 60W over Coax.                       |
|                       | PoE   | IEEE802.3af(PoE), IEEE802.3at (PoE+ / up to 25.5W)                   |
| Mechanical            | Dimension   | 440(L) x 320(W) x 45(H)mm  |
|                       | Weight  | 4480g  |
| Environment           | Operating Temp                                    | -10 ~ 60°C   |
|                       | Storage Temp                                      | -30 ~ 80°C   |
|                       | Relative Humidity                                 | 10% ~ 90%  |
| Compliance            | Certification                                     | FCC, CE, KC, RoHS  |
|                       | Surge Protection                                  | IEC 61000-4-5 4kV(1.2 / 50us), 2kA(8 / 20us)                         |
| Optional Accessories  | ECP-01T, ECP-101T, Coaxia S Series Cameras & Etc. |  |

## ■ 概要

ECP-08Rは8ポートのEoC(Ethernet Over Coax)レシーバとハイブリッドスイッチが一体化した製品です。同軸ケーブルを介してイーサネットデータとPoE電源を高速かつ長距離伝送ができるとともに、既存のイーサネットおよびPoE+を長・短距離でサポートするハイブリッド製品です。既設のアナログ用の同軸ケーブルを利用して簡単にネットワークカメラを設置することができ、アナログシステムをIPシステムに移行するためのコストと時間を削減できるソリューションです。また、一般的なイーサネットも使用可能で、HPS-01を組み合わせれば、200メートルまで最大100Mbpsのスピードでの通信をサポートします。冗長性と電源共有のために2つの電源を内蔵しています。

## ■ 特長

- 通常のイーサネットと PoC の同時使用
- 既存の同軸ケーブルを介してイーサネットを延長
- 同軸ケーブルによるデータ+PoE電源供給 (PoE,PoC)
- 同軸ケーブルを介してデータ+PoE電源 最大400m
- 同軸ケーブルを介して100Mbps 全二重通信
- PoE,PoE+,Extra PoE対応 (ECP-08Rに電源アダプタを接続した場合、最大60W出力)
- ステータスLED表示(データ,電源)
- プラグ&プレイ
- サージ保護
- 10/100/1000全二重 8ポート+2ポートハイブリッドPoEスイッチ
- 8ポートPoE(IEEE802.3af)/PoE+(IEEE802.3at)対応
- イーサネット距離をデバイス間最大200m延長可能 (10/100Base-T基準 / HPS-01併用時)
- 19インチラックに収納可能

## ■ パフォーマンスチャート

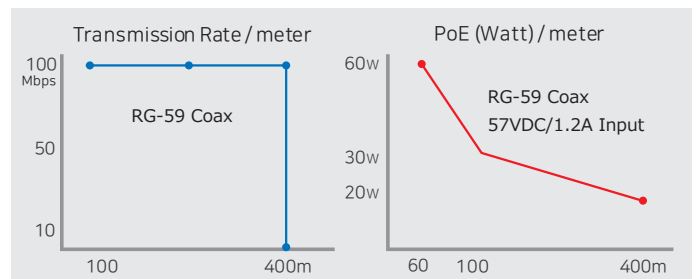

## ■ 接続構成図

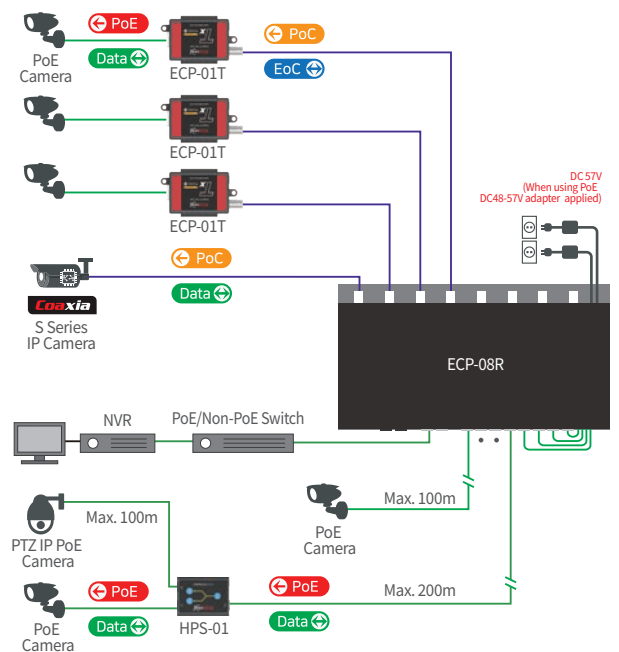

▶ 伝送距離はケーブルの種類や特性、電源または環境条件などにより異なる場合があります。